



profesjonalny aromamarketing
aromatyzacja oraz neutralizacja nieprzyjemnych zapachów

Od ponad 19 lat z pasją tworzymy **profesjonalne olejki zapachowe** do pomieszczeń, na bazie francuskich perfum, o długotrwałym działaniu. **Wysoka jakość i wszechstronne zastosowanie** olejków Kala Chanti sprawiły, że sieci hurtowni HoReCa, sieci hoteli, biur i restauracji a także profesjonalne firmy sprzątające, z powodzeniem i zadowoleniem stosują produkty naszej firmy. Naszymi partnerami handlowymi są między innymi: Henry Kruse, Impel, kilka lotnisk m.in. Lotnisko Pyrzowice, Lotnisko Wrocław, kilkadziesiąt sieci hoteli m.in. sieć Hoteli Accor, Hotele Gołębiewski, Hotel Bania, Termy Bukowina, Termy Maltańskie, sieci restauracji, salony spa, uczelnie i wiele innych.

Jesteśmy także producentem najwyższej jakości odświeżaczy oraz wkładów do elektronicznych odświeżaczy powietrza. W naszej profesjonalnej linii **Fresh BLITZ** znajdują się **odświeżacze powietrza, wkłady do elektronicznych urządzeń rozpylających, wkładki do pisuarów, zawieszki na toaletę, zawieszki z przyssawką** oraz odświeżacze powietrza w aerozolu.

Bazując na dużym doświadczeniu i wiedzy stworzyliśmy markę **iFRESH**, która poszerzyła naszą ofertę o rozwiązania z zakresu, aromamarketingu, profesjonalnej aromatyzacji i neutralizacji nieprzyjemnych zapachów. Projektujemy, doradzamy oraz proponujemy indywidualne rozwiązania z zakresu aromatyzacji przestrzeni. Dobieramy indywidualny kod zapachowy. Dostarczamy, instalujemy oraz serwisujemy i uzupełniamy urządzenia aromatyzujące powietrze.

Budujemy emocjonalne, **pozytywne skojarzenie** z Twoim miejscem. Tworzymy **elegancką, pachnącą atmosferę, atmosferę świeżości, czystości** i higieny. **Eliminujemy** nieprzyjemne zapachy.



profesjonalny aromamarketing

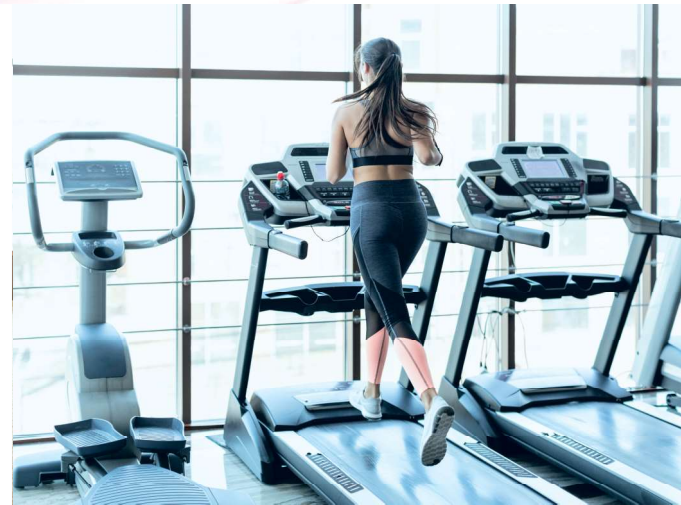

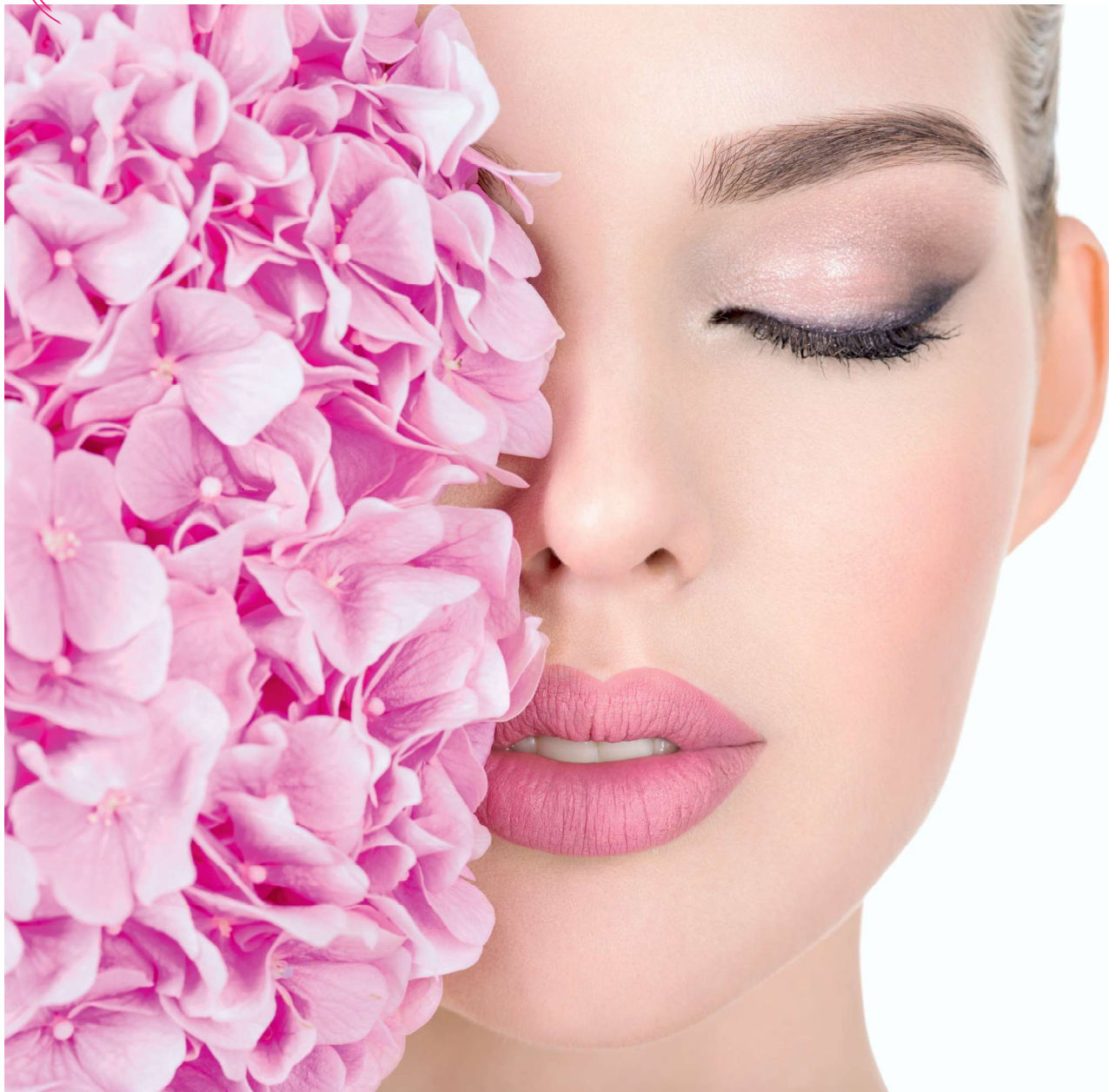

Korzyści płynące z aromatyzacji powietrza

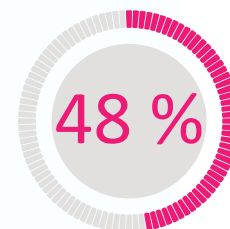

ludzi twierdzi, że przyjemny zapach ma na nich pozytywny wpływ

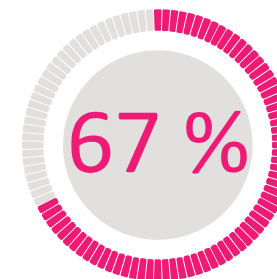

osób twierdzi, że ładny zapach sprawia, że chętnie wracają w to miejsce

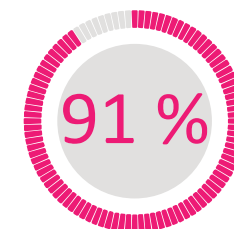

respondentów potwierdziło, że przyjemny zapach w hotelowym lobby sprawił, iż poczuli się bardziej zrelaksowani i byli bardziej cierpliwi

Dobre pierwsze wrażenie jest podstawą do zdobywania nowych klientów.

Przyjemny, niezbyt intensywny zapach zachęca do wejścia, a potem do pozostania na dłużej w każdym pomieszczeniu.

Lubimy i dobrze czujemy się tam, gdzie przyjemnie pachnie.

Pachnące wnętrza podświadomie zawsze oceniamy lepiej, jako bardziej prestiżowe, eleganckie, zadbane, czyste.

Jak działa pamięć zapachu? Pamięć węchowa to jeden z fenomenów ludzkiego organizmu. Wiadomo o niej, że nie zmienia się przez całe życie, dlatego potrafimy przypomnieć sobie zapach letniego wieczoru sprzed lat, słodką woń owoców czy zapach perfum używanych przez naszą pierwszą miłość. Każdy człowiek ma takie zapamiętane zapachy, które przywołują dobre wspomnienia, ale węch to najbardziej zagadkowy z naszych zmysłów.

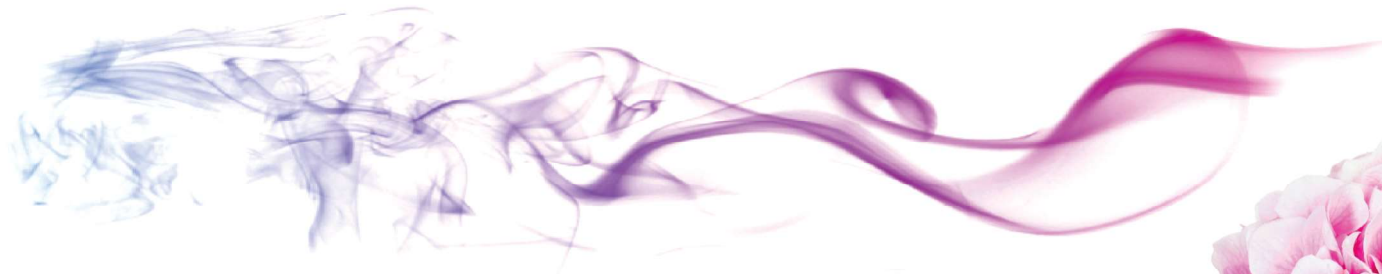

O tym, że zapachy wpływają na naszą psychikę, wiedzieli już starożytni, ale istotę zapamiętywania i rozpoznawania blisko 10 tys. zapachów wyjaśniono dopiero w 2004 roku. Stało się to dzięki badaniom Richarda Axela i Lindy Buck, za które uczeni otrzymali Nagrodę Nobla w dziedzinie fizjologii i medycyny. Dzięki nim wiemy, że zapachy mają konkretny wpływ na pracę mózgu oraz złożoną grę hormonalną decydującą o naszym zachowaniu i emocjach.



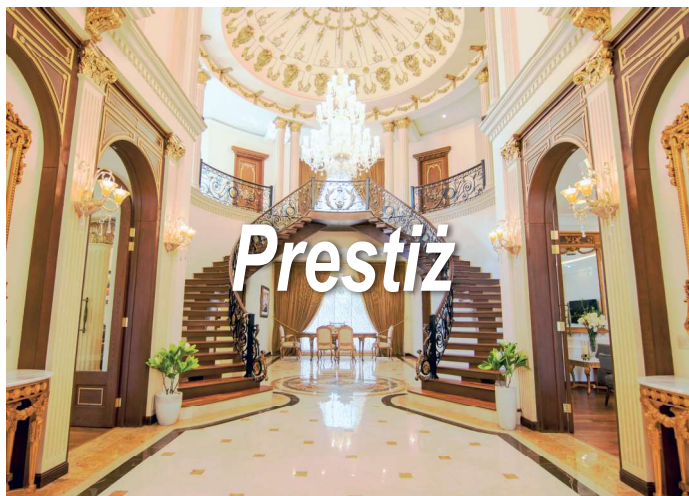

Wykorzystanie kompozycji zapachowych do uzyskania określonego efektu

Odpowiednio aromatyzowana przestrzeń zwiększa prestiż. Podnosi rangę miejsca a przez co wpływa na ocenę produktów i usług w nim oferowanych.



Aromatyzacja może być zaprogramowana na poprawę nastroju, poziomu energii i wyników sportowych. Otaczający zapach może zwiększać sprawność fizyczną przy jednoczesnym zmniejszeniu postrzeganego wysiłku i frustracji. Trening jest wydajniejszy, a ćwiczenia odbywają się w komfortowych warunkach oraz orzeźwiającej

Dzięki odpowiednio zaprojektowanej i przeprowadzanej aromatyzacji możemy również łatwo rozwiązać problem neutralizacji nieprzyjemnych zapachów.

Budujemy emocjonalne, **pozytywne skojarzenie** z Twoim miejscem. Tworzymy **elegancką, pachnącą atmosferę** - atmosferę **świeżości, czystości** i higieny. **Eliminujemy** nieprzyjemne zapachy.

| ZIMNA DYFUZJA | Cold air diffusion. Proces, w którym urządzenie, w procesie nebulizacji, zamienia esencję zapachu w suchą, bardzo lekką mikro mgiełkę. W tej formie zapach jest wydychany do aromatyzowanej przestrzeni.

| DYFUZOR ZAPACHU | Urządzenie wykorzystujące proces dyfuzji do aromatyzacji przestrzeni. Zadaniem dyfuzora zapachu jest jak najlepsze wykorzystanie każdej kropli esencji zapachu do osiągnięcia jak najlepszego efektu aromatyzacji. Intensywność aromatyzacji regulowana jest za pomocą programatora, który może występować w kilku formach.

| ESENCJA ZAPACHU | Olejek zapachowy przeznaczony do pracy w dyfuzorach zapachu. Tylko użycie odpowiedniej esencji zapachu zapewnia wysoką skuteczność aromatyzacji oraz sprawność dyfuzora zapachu.

| AROMATYZACJA DO XXX m² | Jedną z cech opisowych oferowanych przez nas dyfuzorów zapachu jest maksymalne pokrycie aromatyzowanej przestrzeni. Wielkość tę określamy w metrach kwadratowych. Przy wyborze dyfuzora należy jednak pamiętać, że jest to 100% pokrycie, a więc chcąc aromatyzować wejście, recepcję lub punkt w otwartej przestrzeni, nie musimy brać pod uwagę całej powierzchni pomieszczenia. Prosimy by pamiętali Państwo o tym, że pod uwagę należy wziąć również układ pomieszczenia oraz cyrkulację powietrza. Chcemy by aromatyzacja Państwa przestrzeni była „uszyta na miarę”, dlatego też oferujemy Państwu naszą wiedzę i doświadczenie i zapraszamy do kontaktowania się z nami.

dedykowany zasilacz w zestawie



przewód zasilający USB A - DC



gniazdo zasilania USB C

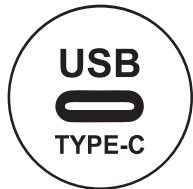

gniazdo zasilania micro USB



wbudowany akumulator

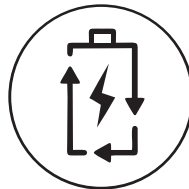

możliwość pracy na zasilaniu bateryjnym



programowanie manualne - na urządzeniu

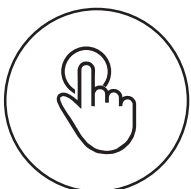

programowanie za pomocą aplikacji



pojemność zbiornika na esencję zapachu



zamknięcie na klucz



w zestawie znajduje się specjalny wieszak



dobry
NA PREZENT
pomysł

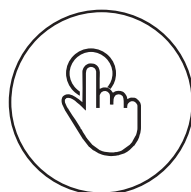
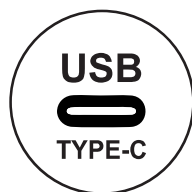
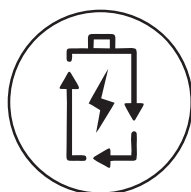
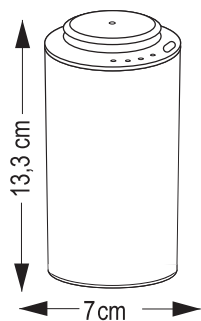

DYFUZOR IF15P personal | aromatyzacja do 15 m²

Zasilanie: Zasilacz z gniazdem USB *(brak w zestawie)*
wbudowany akumulator *(ok. 8 godzin pracy)*

Napięcie wejściowe : 5V *(USB-C lub microUSB przewód w zestawie)*

Moc : 1,5W

Sterowanie 1 przycisk

Ustawienia intensywności : 4

Pojemność wkładu : 10 ml

Waga : 240 g

Zużycie esencji : 0,02 - 0,10ml/g

Maksymalne pokrycie : 15 m²

Dyfuzor Kala IF15P to bardzo uniwersalne i wielozadaniowe urządzenie. Możesz dzięki niemu aromatyzować stanowisko pracy, samochód, salon, pokój, sypialnię... Dzięki cechom takim jak kompaktowe wymiary, niska waga i wbudowany akumulator, możesz bardzo szybko zmienić miejsce jego pracy. Np. zabrać go rano do samochodu, gdzie idealnie mieści się w miejscu na kubek, następnie aromatyzować stanowisko pracy, a po pracy znów cieszyć się ulubionym zapachem w domowym zaciszu.

Do dyfuzora IF15P oferujemy wygodne w użyciu 10 ml wkłady zapachowe **esencja zapachu iFresh** w gamie 10 zapachów.

około **2400 godzin pracy**
wkład 10 ml + intensywność zapachu (1) minimum

około **200 godzin pracy**
wkład 10 ml + intensywność zapachu (4) maksimum

DYFUZOR IF DESKTOP | aromatyzacja do 30 m²



Zasilanie: Zasilacz z gniazdem USB *(brak w zestawie)*

Napięcie wejściowe : 5V *(microUSB zasilacz i przewód w zestawie)*

Moc : 1,5W

Sterowanie 1 przycisk

Ustawienia intensywności : 5

Pojemność wkładu : 10 ml

Waga : 240 g

Zużycie esencji : 0,02 - 0,10ml/g

Maksymalne pokrycie : 30 m²

Dyfuzor IF DESKTOP to poza dystrybucją zapachu, designerska ozdoba każdego pomieszczenia. Dzięki cechom takim jak kompaktowe wymiary, niska waga, możesz bardzo szybko zmienić miejsce jego pracy. Dół dyfuzora podświetlony jest jednym z 5 kolorów (*jasny niebieski, ciemny niebieski, jasny purpurowy, ciemny purpurowy, zielony*). Kolor podświetlenia zależy od ustawionej intensywności zapachu, a intensywność światła dobrana jest tak, aby nawet w bardzo ciemnych pomieszczeniach światło dyfuzora nie było zbyt intensywne. Pod drewnianym topem dyfuzora znajdują się także 2 miejsca na zapasową esencję zapachu. Dzięki temu można wygodnie rotować zapachy w zależności, np. od pory roku, dnia lub wygodnie używać jednego dyfuzora w kilku pomieszczeniach, nanosząc w każdym z nich inny zapach.

Do dyfuzora iFRESH DESKTOP oferujemy wygodne w użyciu 10 ml wkłady zapachowe **esencja zapachu iFresh** w gamie 10 zapachów.

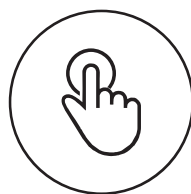
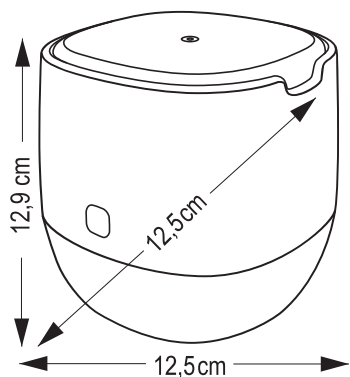

DYFUZOR Kala iFresh DB50 | aromatyzacja do 50 m²

Zasilanie: Zasilacz z gniazdem USB-A (brak w zestawie,
przewód DC - USB-A w zestawie) baterie 3 x AA
(brak w zestawie)

Napięcie wejściowe : 5V

Moc : 2,5W

Sterowanie : pełne programowanie ręczne

Ustawienia intensywności : regulacja poprzez ustawienie czasu pracy i czasu przerwy

Pojemność wkładu : 100 ml

Waga : 509 g

Maksymalne pokrycie : 50 m²



Dyfuzor Kala iFresh DB50 to urządzenie z programatorem manualnym, dzięki któremu możemy precyzyjnie ustawić stopień aromatyzacji. Intuicyjny w obsłudze a zarazem dający bardzo szerokie możliwości ustawienia intensywności zapachu w przedziałach, godzin, dni, tygodni itd. Możliwość pracy na zasilaniu bateryjnym uniezależnia ten dyfuzor od dostępności źródeł napięcia przez co bardzo często jest on stosowany jako aromatyzator stoisk i regałów targowych, promocyjnych wysp w galeriach handlowych, wystaw i ekspozycji. W zestawie z dyfuzorem znajduje się wieszak, który montujemy do ściany a następnie przykręcamy do niego dyfuzor. Dzięki takiemu systemowi mocowania, urządzenie jest dobrze zabezpieczone przed kradzieżą, jednocześnie pozostając wygodnym do napełnienia.

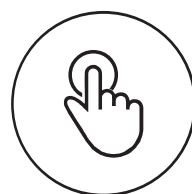
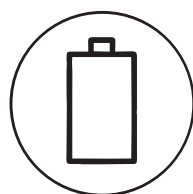
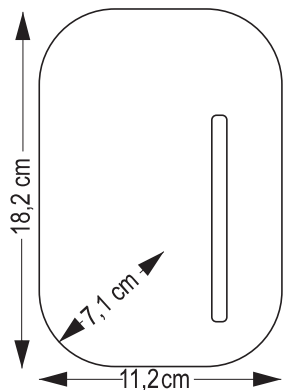

DYFUZOR Kala iFresh TV50 | aromatyzacja do 50 m²

Zasilanie: Zasilacz z wtykiem microUSB *(brak w zestawie,*
baterie 3 x AA lub 1 x R20 *(brak w zestawie)*

Napięcie wejściowe : 5V

Sterowanie : aplikacja (android, iOS)

Ustawienia intensywności : 10 stopni + ustawienie indywidualne

Pojemność wkładu : 100 ml

Waga : 437 g

Maksymalne pokrycie : 50 m²

kolor: biały z czarnym panelem przednim

biały z białym panelem przednim

czarny z czarnym panelem przednim

Dyfuzor Kala iFresh TV50 to urządzenie, które może pracować zarówno postawione jak i zawieszone. Aplikacja (adroid iOS) zapewnia bardzo wygodne programowanie oraz zmianę ustawień i czasów pracy. Możliwość pracy na zasilaniu bateryjnym uniezależnia ten dyfuzor od dostępności źródeł napięcia. W zestawie z dyfuzorem znajduje się wieszak, który montujemy do ściany a następnie przykręcamy do niego dyfuzor. Dzięki takiemu systemowi mocowania, urządzenie jest dobrze zabezpieczone przed kradzieżą, jednocześnie pozostając wygodnym do napełnienia.

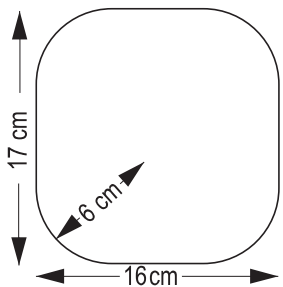

Kala iFresh TV100 | aromatyzacja do 100 m²

Zasilanie: Dedykowany zasilacz *(w zestawie)*

baterie 3 x R20 *(brak w zestawie)*

Napięcie wejściowe : 12V

Sterowanie : aplikacja (android, iOS)

Ustawienia intensywności : 10 stopni + ustawienie indywidualne

Pojemność wkładu : 500 ml

Waga : 2,2 kg

Maksymalne pokrycie : 100 m²

kolor: biały lub czarny

Dyfuzor Kala iFresh TV100 to urządzenie, które może pracować zarówno postawione jak i zawieszane. Aplikacja (adroid iOS) zapewnia bardzo wygodne programowanie oraz zmianę ustawień i czasów pracy. Możliwość pracy na zasilaniu bateryjnym uniezależnia ten dyfuzor od dostępności źródeł napięcia. Zamknięcie na klucz ogranicza dostęp do środka urządzenia osobom nieupoważnionym. Duży, 500 ml zbiornik na esencję zapachu zapewnia kilkumiesięczną pracę bez potrzeby ingerencji.

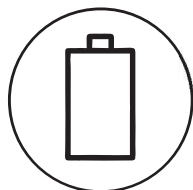
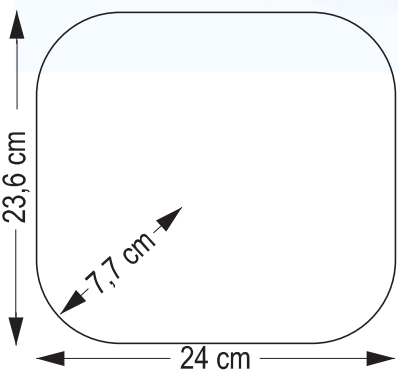

Kala iFresh GLOBE | aromatyzacja do 100 m²

Zasilanie: Dedykowany zasilacz (w zestawie)

Napięcie wejściowe : 12V

Sterowanie : aplikacja (android, iOS)

Ustawienia intensywności : 10 stopni + ustawienie indywidualne

Pojemność wkładu : 250 ml

Waga :

Maksymalne pokrycie : 100 m²

kolor: lakierowany biały

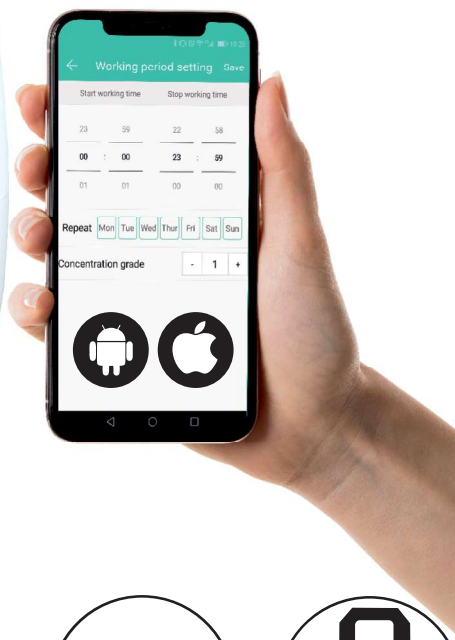

Dyfuzor Kala iFresh GLOBE to urządzenie, które może pracować zarówno postawione jak i zawieszony do ściany lub sufitu. Dzięki systemowi mocowania, cały czas dostępna jest szybka regulacja kąta pracy. Ten sam system mocowania to również wygodne napełnienie zbiornika esencją zapachu. Kulisty kształt dyfuzora zapewnia dobrą kompozycję wizualną z aromatyzowanymi przestrzeniami. Urządzenie nie zwraca na siebie uwagi. Aplikacja (adroid iOS) zapewnia bardzo wygodne programowanie oraz zmianę ustawień i czasów pracy.

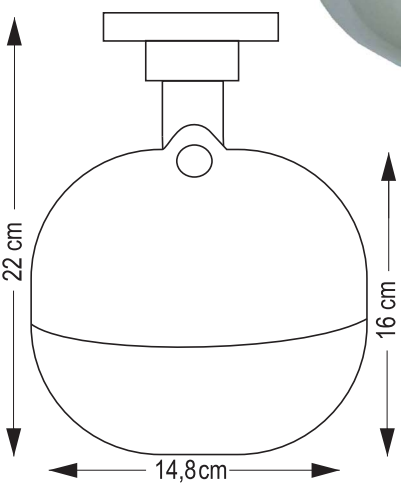

Kala iFresh miniTUBE | aromatyzacja do 150 m²

Zasilanie: Dedykowany zasilacz (w zestawie)

Napięcie wejściowe : 12V

Moc: 5W

Sterowanie : aplikacja (android, iOS), manualne

Ustawienia intensywności : 10 stopni + ustawienie indywidualne

Pojemność wkładu : 100 ml

Waga : 1,4 kg

Maksymalne pokrycie : 150 m²

kolor: srebrny lub czarny



Dyfuzor Kala iFresh mini TUBE poza swoją najważniejszą funkcją, jaką jest aromatyzacja, jest nowoczesną, designerską ozdobą każdej przestrzeni. Doskonały wybór, dla przestrzeni biurowych oraz do aromatyzacji wysp w otwartych przestrzeniach takich jak np. recepcje. Mini TUBE posiada możliwość zmiany ustawień zarówno poprzez aplikacje (android, iOS) jak i fizyczne przyciski dostępne na urządzeniu. Szybki dostęp do uzupełnienia/wymiany esencji zapachu daje szerokie możliwości użycia jednego dyfuzora w kilku miejscach, np. w hotelu, pracując na recepcji, raz na jakiś czas może być przeniesiony do aromatyzacji sali konferencyjnej, bankietowej czy apartamentu przed pobytem gościa. Szybka wymiana zapachów daje możliwość wykorzystania kilku zapachów, w kilku miejscach. Wygodne programowanie z aplikacji (android, iOS) daje możliwość precyzyjnego i wygodnego dostosowania zarówno intensywności jak i czasów pracy/odpoczynku dyfuzora.

Kala iFresh TUBE | aromatyzacja do 300 m²

Zasilanie: Dedykowany zasilacz (w zestawie)

Napięcie wejściowe : 12 V

Moc: 5 W

Sterowanie : aplikacja (android, iOS), manualne

Ustawienia intensywności : 10 stopni + ustawienie indywidualne

Pojemność wkładu : 100 ml

Waga : 3,03 kg

Maksymalne pokrycie : 300 m²

kolor: srebrny lub czarny

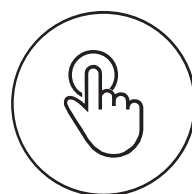
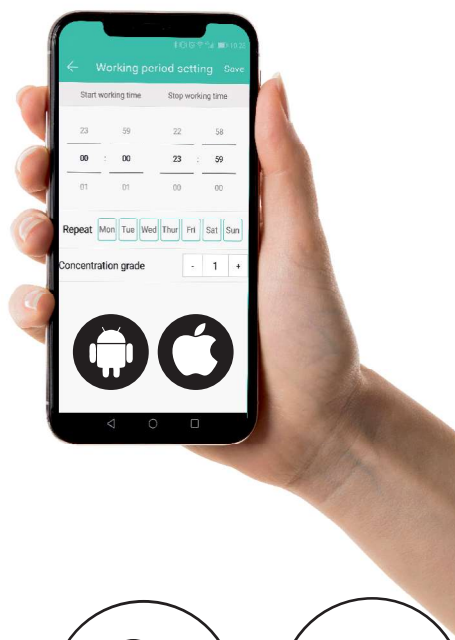
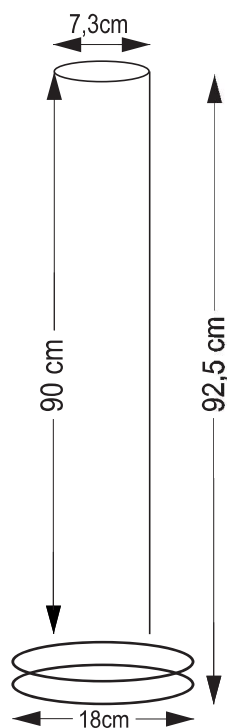

Dyfuzor Kala iFresh TUBE poza swoją najważniejszą funkcją, jaką jest aromatyzacja, jest nowoczesną, designerską ozdobą każdej przestrzeni. Z uwagi na wysokość 92,5 cm, dyfuzor Kala iFresh TUBE można pracować postawiony na podłodze. Można go również bez obaw ustawić na podwyższeniu. TUBE posiada możliwość zmiany ustawień zarówno poprzez aplikacje (android, iOS) jak i fizyczne przyciski dostępne na urządzeniu. Szybki dostęp do uzupełnienia/wymiany esencji zapachu daje szerokie możliwości użycia jednego dyfuzora w kilku miejscach, np. w hotelu, pracując na recepcji, raz na jakiś czas może być przeniesiony do aromatyzacji sali konferencyjnej, bankietowej czy apartamentu przed pobytem gościa. Szybka wymiana zapachów daje możliwość wykorzystania kilku zapachów, w kilku miejscach. Wygodne programowanie z aplikacji (android, iOS) daje możliwość precyzyjnego i wygodnego dostosowania zarówno intensywności jak i czasów pracy/odpoczynku dyfuzora.

Kala iFresh BOX 300 | aromatyzacja do 300 m²

Zasilanie: Dedykowany zasilacz (w zestawie)

Napięcie wejściowe : 12V

Rodzaj pracy: praca samodzielna lub w połączeniu z systemem wentylacji

Moc: 4 W

Sterowanie : aplikacja (android, iOS), manualne

Wi-Fi: możliwość sterowania przez internet

Ustawienia intensywności : 10 stopni + ustawienie indywidualne

Pojemność wkładu : 250 ml

Waga : 1,0 kg

Maksymalne pokrycie : 300 m²

kolor: biały

Dyfuzor Kala iFresh BOX 300 to urządzenie, które może pracować samodzielnie lub podłączone do wentylacji. BOX 300 posiada możliwość wygodnego programowania lub zmiany ustawień zarówno poprzez aplikacje (android, iOS) jak i fizyczne przyciski dostępne na urządzeniu, a ponieważ z aplikacją łączy się poprzez Wi-Fi to po podłączeniu do sieci internet uzyskujemy możliwość zdalnego sterowania urządzeniem. Szybki i wygodny dostęp do uzupełnienia lub wymiany esencji zapachu oraz okienko przez które łatwo kontrolować jej ilość bez każdorazowego otwierania urządzenia to jedne z jego zalet użytkowych.

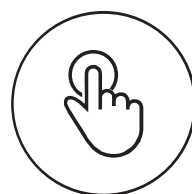
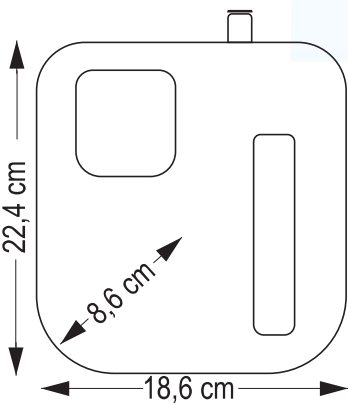

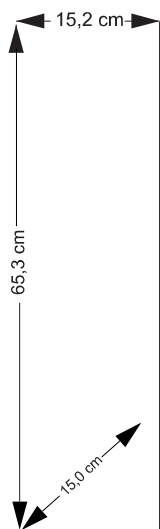

Kala iFresh TOWER | aromatyzacja do 1000 m²

Zasilanie: Dedykowany zasilacz (w zestawie)

Napięcie wejściowe : 12V

Rodzaj pracy: praca samodzielna

Moc: 14 W

Sterowanie : aplikacja (android, iOS), manualne

Pojemność wkładu : 500 ml lub 1000 ml

Waga : 7,35 kg

Maksymalne pokrycie : 1000 m²

kolor: czarny z czarnym panelem

czarny z białym panelem

czarny z szarym panelem

czarny z „drewnianym” panelem

Dyfuzor Kala iFresh TOWER to duża powierzchnia aromatyzacji połączona z designerskim wyglądem urządzenia. Dzięki temu, że urządzenie możemy bez problemu aromatyzować „od wejścia”, od recepcji”, „od środka”, a także szybko zmienić miejsce pracy dyfuzora. TOWER posiada możliwość wygodnego programowania lub zmiany ustawień zarówno poprzez aplikacje (android, iOS) jak i fizyczne przyciski dostępne na urządzeniu. Szybki i wygodny dostęp do uzupełnienia lub wymiany esencji zapachu oraz zamknięcie na klucz to również ważne cechy użytkowe tego urządzenia.



Kala iFresh BOX1000 | aromatyzacja powyżej 1000 m²

Zasilanie: Dedykowany zasilacz (w zestawie)

Napięcie wejściowe : 24 V

Rodzaj pracy: samodzielna / podłączany do wentylacji

Moc: 27 W

Sterowanie : aplikacja (android, iOS), manualne

Pojemność wkładu : 1000 ml

Waga : 9,00 kg

Maksymalne pokrycie : 1000 m²

kolor: biały



Dyfuzor Kala iFresh BOX 1000 to urządzenie, które może pracować samodzielnie lub podłączone do wentylacji. BOX 1000 posiada możliwość wygodnego programowania lub zmiany ustawień zarówno poprzez aplikacje (android, iOS) jak i fizyczne przyciski dostępne na urządzeniu, a ponieważ z aplikacją łączy się poprzez Wi-Fi to po podłączeniu do sieci internet uzyskujemy możliwość zdalnego sterowania urządzeniem. Szybki i wygodny dostęp do uzupełnienia lub wymiany esencji zapachu oraz okienko przez które łatwo kontrolować jej ilość bez każdorazowego otwierania urządzenia to jedne z jego zalet użytkowych.

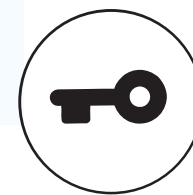
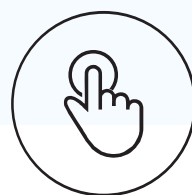
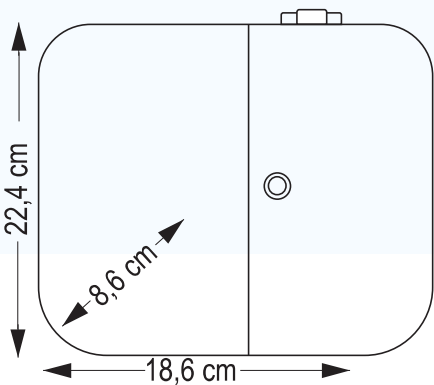



Kala iFresh BOX3000 | aromatyzacja powyżej 1000 m²

Zasilanie: Dedykowany zasilacz (w zestawie)

Napięcie wejściowe : 24 V

Rodzaj pracy: samodzielna / podłączany do wentylacji

Moc: 27 W

Sterowanie : aplikacja (android, iOS), manualne

Pojemność wkładu : 1000 ml

Waga : 9,00 kg

Maksymalne pokrycie : 1000 m²

kolor: biały

Dyfuzor Kala iFresh BOX 3000 to urządzenie, które może pracować samodzielnie lub podłączone do wentylacji. BOX 3000 posiada możliwość wygodnego programowania lub zmiany ustawień zarówno poprzez aplikację (android, iOS) jak i fizyczne przyciski dostępne na urządzeniu. Zamykanie na klucz, szybki i wygodny dostęp do uzupełnienia lub wymiany esencji zapachu. Możliwość powieszenia, które dzięki zintegrowanemu wieszakowi jest szybkie i wygodne. Urządzenie posiada 3,24 V mocną pompę oraz aluminiowy atomizer.

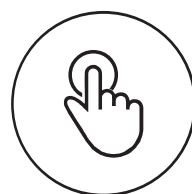
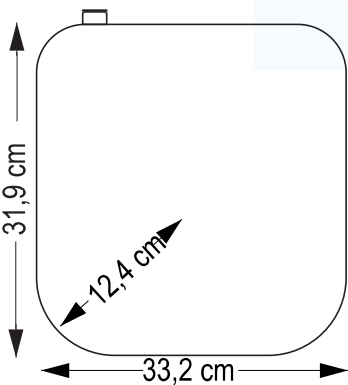

DYSTRYBUTOR:

